

本体外寸

組立時寸法

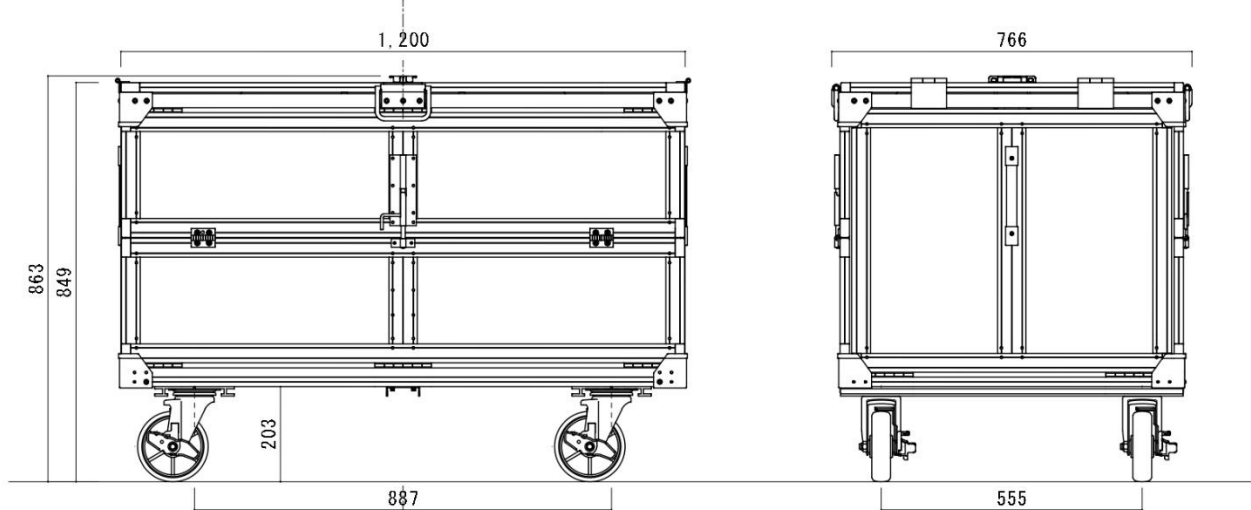

折畳時寸法

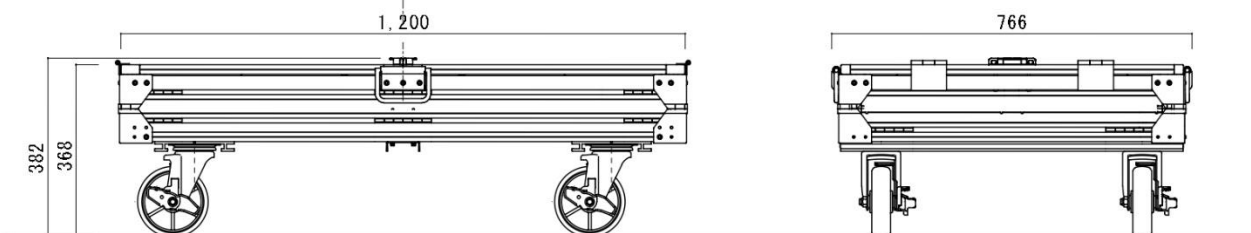

■ アルミ合金製フレーム

アルミ合金による軽量化はもちろん、強度アップを図るために接合部は鋳物製を使用することで丈夫で長くご利用いただけるコンテナ台車にしました。※特許製品

■ ボディー構造

9面全てにハニカム構造のボードを使用。高剛性、衝撃性に優れ、軽量化されたボディーを折り畳むことでコンパクトになり、二人で段積みが可能です。

■ セキュリティ

天板把手を一つの南京錠（別売）で施錠することで、防犯コンテナ台車になります。但し、本品は盗難を抑制するものであり、破壊等による盗難を防止するものではありません。

■ 安定と安全

折り畳み時の段積みぐらつきを抑える天板四隅の溝。段積み状態（結束必須）で移動やトラックで安全に輸送できます。

型 式	品 名	寸法 W×L×H	最大積載量	自重
NQB-76120	ノナ・クオーク (折り畳み時)	1,200×766×863 (1,200×766×382)	1000kg	54kg

※上記以外の規格も製作いたします。

- 注意事項：・最大積載以上の積載、偏荷重はお止めください。
 ・組み立て時の段積みは不可。折り畳み時は5段までです。
 ・組み立て時、折り畳み時の手挟みに注意してください。
 ・傾斜地でのご使用はお止め下さい。長時間止めておく場合は必ず逸走防止措置をお取りください。
 ・人が乗ること、入ることは禁止です。
 ・変形、破損した場合は使用しないでください。

○改良の為、予告無く仕様を変更する場合があります。



<http://www.daiichi-kizai.co.jp/>

大一機材工業株式会社

〒319-0206 茨城県笠間市安居 2561-2

Tel 0299-56-6007 Fax 0299-56-6009

E-mail : info@daiichi-kizai.co.jp

取扱代理店